

Подпотолочный тип
Кондиционирование
воздуха Технические
данные
FHA-A(9)



FHA35AVEB99
FHA50AVEB99
FHA60AVEB99
FHA71AVEB99
FHA100AVEB9
FHA125AVEB9
FHA140AVEB9

СОДЕРЖАНИЕ

FHA-A(9)

1	Характеристики FHA-A(9)	4 4
2	Specifications	5
3	Установки защитного устройства	7
4	Опции	8
5	Размерные чертежи Размерные чертежи с аксессуарами	9 12
6	Центр тяжести	13
7	Схемы трубопроводов	15
8	Монтажные схемы Монтажные схемы - Три фазы	16 16
9	Данные об уровне шума Спектр звукового давления	17 17

1 Характеристики

1 - 1 FHA-A(9)

Для широких помещений без подвесных потолков и свободного пространства на полу

1

- › Идеальное решение для создания комфортного воздушного потока в широких помещениях за счет эффекта Коанда: угол подачи до 100°
- › Система обеспечивает простое охлаждение и отопление помещений с высотой потолков до 3,8 м без потери производительности
- › Простая установка в новых и отремонтированных помещениях
- › Унифицированная номенклатура внутренних блоков, работающих на R-32 и R-410A
- › Сочетание с технологией R-32 Bluevolution снижает уровень воздействия на окружающую среду на 68% по сравнению R-410A, непосредственно уменьшает потребление энергии благодаря высокой энергоэффективности и требует заправки на 16% меньшего количества хладагента
- › Легко монтируется в углах и узких местах, т.к. для обслуживания требуется пространство всего 30 мм с боковой стороны
- › Сниженное потребление энергии благодаря использованию электродвигателя вентилятора постоянного тока специальной конструкции
- › Имеется 5 различных ступеней вентилятора для обеспечения максимального комфорта
- › Стильный блок, легко вписывается в любой интерьер. Заслонки полностью закрыты, когда блок не работает, воздухозаборные решетки не видны



Инфраструктурное охлаждение



Режим работы во время Вашего отсутствия



Только вентилятор



Автоматическое переключение режимов охлаждения-нагрева



Автоматическое изменение положения жалюзийной решетки



Ступенчатое регулирование скорости вентилятора



Режим снижения влажности



Воздушный фильтр



Недельный таймер



Пульт дистанционного управления



Проводной пульт дистанционного управления



Централизованное управление



Онлайн-управление с помощью приложения



Автоматический перезапуск



Самодиагностика



Комплект дренажного насоса



Двухблочная/трехблочная/четырёхблочная конфигурация



Мульти-система

2 Specifications

1 - 1 FHA-A(9)

Технические параметры				FHA35A9	FHA50A9	FHA60A9	FHA71A9	FHA100A	FHA125A	FHA140A		
Холодопроизводительность	Ощутимая мощность	Ном.	kW						9,06	9,98		
	Скрытая производительность	Ном.	kW						4,94	5,42		
	Общая производительность	Ном.	kW						14,00	15,40		
Входная мощность - 50 Гц	Охлаждение	Ном.	kW	0,090		0,091	0,110	0,344	0,360	0,380		
	Нагрев	Ном.	kW	0,090		0,091	0,110	0,344	0,360	0,380		
Casing	Цвет	Белый										
	Material	Полимер, листовой металл										
Размеры	Блок	Высота	mm	235								
		Ширина	mm	960	1.270			1.590				
		Глубина	mm	690								
	Упакованный блок	Высота	mm	340						349		
		Ширина	mm	1.116	1.426			1.746				
		Глубина	mm	858						878		
Вес	Блок		kg	24,0	25,0	31,0	32,0	38,0				
	Упакованный блок		kg	38	39	52	54	61				
Теплообменник	Ребро	Тип	ML fin (Anti Corrosion Hydrophilic)									
Вентилятор	Туре	Вентилятор Sirocco										
	Количество				2			3			4	
	Расход воздуха	Охлаждение	Выс.	m ³ /min	14,0	15,0	19,5	20,5	28,0	31,0	34,0	
				cfm	494	530	689	724	989	1.095	1.201	
				Medium	m ³ /min	11,5	12,0	15,0	17,0	24,0	27,0	29,0
				Средн.	cfm	406	424	530	600	848	953	1.024
	Нагрев	Выс.	m ³ /min	10,0		11,5	14,0	20,0	23,0	24,0		
			cfm	353		406	494	706	812	848		
			Medium	m ³ /min	14,0	15,0	19,5	20,5	28,0	31,0	34,0	
			Средн.	cfm	494	530	689	724	989	1.095	1.201	
Нагрев	Ном.	m ³ /min	11,5	12,0	15,0	17,0	24,0	27,0	29,0			
		cfm	406	424	530	600	848	953	1.024			
		Low	m ³ /min	10,0		11,5	14,0	20,0	23,0	24,0		
		cfm	353		406	494	706	812	848			
Fan motor	Количество	1										
	Model	KFD-280-87-8E			KFD-280-117-8E			EQDW01HDK				
	Speed	Steps	5									
	Выход	Выс.	W	60			91			150		
	Ток полной нагрузки (FLA)	Охлаждение	A	0,6			0,8			1,2	1,6	1,8
Обогрев			A	0,6			0,8			1,2	1,6	1,8
Sound power level	Cooling		dBА	53	54	55	60	62	64			
Уровень звукового давления	Охлаждение	Выс.	dBА	36	37	38	42	44	46			
		Medium	dBА	34	35	36	38	41	42			
		Низк.	dBА	31	32	33	34	37	38			
	Нагрев	Выс.	dBА	36	37	38	42	44	46			
		Ном.	dBА	34	35	36	38	41	42			
		Средн.	dBА	31	32	33	34	37	38			
Хладагент	Туре	R-32 / R-410A										
Подсоединения труб	Звукопоглощающая изоляция	Не нужен										
	Liquid	Тип	Раструб									
		OD	mm	6,40			9,52					
	Газ	Тип	Раструб									
		НД	mm	9,50	12,7	15,9						
Дренаж	VP20											
Теплоизоляция	Необходим											
Воздушный фильтр	Туре	Полимерная сетка										
Защитные устройства	Оборудование 01	Предохранитель (F, 5 A, 250 V)										
	Оборудование 02	Fan motor fuse (F,4A,500V)									-	
Системы управления	Infrared remote control	BRC7GA53 / BRC7GA56										
	Wired remote control	BRC1E53A7 / BRC1E53B7 / BRC1E53C7 / BRC1D528 / BRC1E51A7										

Standard accessories: Теплоизолированная труба; Quantity: 2;

Standard accessories: Материал кабельного зажима; Quantity: 7;

Standard accessories: Хомут для шланга; Quantity: 1;

Standard accessories: Сливной шланг; Quantity: 1;

Standard accessories: Шайба; Quantity: 8;

Standard accessories: Уплотнительная подушка (большая); Quantity: 1;

Standard accessories: Уплотнительная подушка (малая); Quantity: 1;

Standard accessories: Полимерная втулка; Quantity: 1;

Standard accessories: Винты; Quantity: 2;

Standard accessories: Крепление проводки; Quantity: 2;

2 Specifications

1 - 1 FHA-A(9)

Электрические параметры		FHA35A9	FHA50A9	FHA60A9	FHA71A9	FHA100A	FHA125A	FHA140A
Электропитание	Фаза							1~
	Частота							50
	Напряжение							220-240

Электрические параметры см. в отдельных чертежах

2

3 Установки защитного устройства

3 - 1 Установки защитного устройства

FHA-A(9)

Защитные устройства		FHA35-50AVEB(9/99)	FHA60-71AVEB(9/99)
Плавкий предохранитель печатной платы		250V, 3.15A	250V, 3.15A
Предохранитель двигателя вентилятора (на проводе)		500V, 4A	500V, 4A
Защита двигателя вентилятора от перегрузки по току	Номинал	1.65A	1.65A
Реле защиты от перегрева двигателя вентилятора	Максимум	125°C	125°C

Защитные устройства		FHA100-140AVEB(9)
Плавкий предохранитель печатной платы		250V, 3.15A
Предохранитель двигателя вентилятора (на проводе)		---
Защита двигателя вентилятора от перегрузки по току	Номинал	2.3A
Реле защиты от перегрева двигателя вентилятора	Максимум	125°C

4D110679C

4 Опции

4 - 1 Опции

FHA-A(9)

Дополнительный	Класс производительности						
	35	50	60	71	100	125	140
Сменный фильтр с долгим сроком службы	KAFP501A56	KAF501B56		KAF501B80		KAF501B160	
Комплект для впуска свежего воздуха						KDDQ50A140	
Комплект дренажного насоса		KDUP50Q63			KDU50R160		
Комплект для L-образного соединения трубопровода (направление снизу вверх)	KHFP5MA35		KHFP5N63			KHFP5N160	
Дистанционное управление	Проводной пульт ДУ	BRC1E53A7 ⁽¹⁾⁽⁴⁾ , BRC1E53B7 ⁽²⁾⁽⁴⁾ , BRC1E53C7 ⁽³⁾⁽⁴⁾ , BRC1D528, BRC1H51(9)W/S/K, BRC1H81W/S					
	Беспроводной пульт дистанционного управления	BRC7GA53					
	Тепловой насос	BRC7GA56					
	Только охлаждение	BRC2E52C7 ⁽⁵⁾					
Упрощенный пульт ДУ (с кнопкой выбора режима работы)	BRC3E52C7 ⁽⁵⁾						
Упрощенный пульт ДУ (без кнопки выбора режима работы)	DCS302CA51						
Центральный пульт ДУ	DCS301BA51						
Унифицированный пульт ВКЛ/ВЫКЛ	DST301BA51						
Таймер расписания	KRP1BA54 ⁽⁶⁾						
Проводной адаптер для дополнительного электрооборудования	KRP4AA52 ⁽⁶⁾						
Проводной адаптер для дополнительного электрооборудования	KRP1D93A						
Монтажный шкаф для печатной платы адаптера							
Монтажная пластина для монтажной коробки печатной платы адаптера	KKSAP50A56						
Дистанционный датчик	KRC501-4B						
Дистанционный комплект "Включение/Выключение" и "Аварийное выключение"	EKRROR04						
Распределительный шкаф с зажимом заземления (3колодок)	KJB311AA						
Распределительный шкаф с зажимом заземления (2колодок)	KJB212AA						
Адаптер цифрового входа	BRP7A52 ⁽⁶⁾⁽⁷⁾						
Адаптер Wi-Fi для смартфонов	BRP069A81 ⁽⁹⁾						

① Поддерживаются следующие языки: английский, немецкий, французский, итальянский, испанский, португальский и нидерландский.

② Поддерживаются следующие языки: английский, чешский, хорватский, венгерский, словенский, румынский и болгарский.

③ Поддерживаются следующие языки: английский, русский, греческий, турецкий, польский, албанский и словацкий.

Включает функцию вращения в дежурном режиме

④

⑤ Поддерживаются следующие языки:

Языковой пакет 1: английский, немецкий, французский, нидерландский, испанский, итальянский и португальский.

С помощью кабеля персонального компьютера ЕКРССАВ3 и программы Updater можно дополнительно изменить язык на один из следующих:

Языковой пакет 2: английский, болгарский, хорватский, чешский, венгерский, румынский и словенский.

Языковой пакет 3: английский, греческий, польский, русский, сербский, словацкий и турецкий.

⑥ Требуется монтажная коробка 6.

⑦ Возможно только в сочетании сBRC2/3E52C7, BRC1E53A7/B7/C7, BRC1H51(9)W/S/K, BRC1H81W/S

⑧ Редактируемые данные для этого чертежа доступны в системеBOM (E-BOM).

⑨ Возможно только в сочетании с проводным или беспроводным пультом дистанционного управления (например, BRC1E*, BRC1H*, BRC7FA*)

3D109746C

5 Размерные чертежи

5 - 1 Размерные чертежи

FHA35A9

Место соединения набора для всасывания свежего воздуха



Положение выбиваемого отверстия для ввода трубы (сзади)

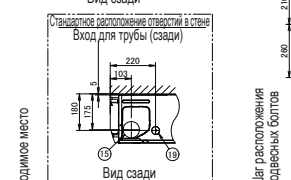

Вид сзади

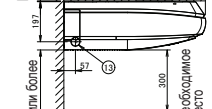

Необходимое место

Препятствие на стороне всасывания

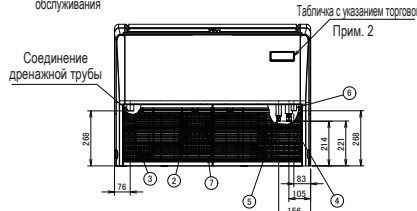
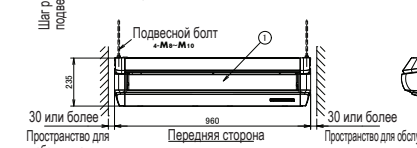

№	Наименование	Описание
1	Решетка на стороне выпуска воздуха	
2	Решетка на стороне всасывания воздуха	
3	Воздушный фильтр	
4	Соединение трубы для газа Ø9,5 раструб	
5	Соединение трубы для жидкости Ø6,4 раструб	
6	Соединение дренажной трубы	VP20
7	Контактная группа с выводом заземления внутри блока	M4
8	Металлический крючок	
9	Положение выбиваемого отверстия	Задняя сторона
10	Положение выбиваемого отверстия	Сверху
11	Вход трубы (справа)	Выбиваемое отверстие.
12	Вход дренажной трубы (слева сзади)	Выбиваемое отверстие.
13	Вход дренажной трубы (слева)	Выбиваемое отверстие.
14	Вход дренажной трубы (справа)	Выбиваемое отверстие.
15	Стандартное расположение отверстий в стене	Ø 100
16	Вход дренажной трубы (сверху)	Ø 60
17	Вход трубы для газа (сверху)	Ø 36
18	Вход трубы для жидкости (сверху)	Ø 26
19	Вход для силовых и сигнальных кабелей (сзади)	Ø 29
20	Вход для силовых и сигнальных кабелей (сверху)	Ø 29

ПРИМЕЧАНИЯ

1. Расположение паспортной таблички. Нижняя часть корпуса вентилятора за решеткой на отверстии для всасывания.
2. В случае установки беспроводного пульта управления здесь будет расположен приемник. Более подробная информация приведена на чертежах беспроводного пульта управления.
3. Не размещайте какие-либо предметы под внутренним блоком. В случае высокой влажности (>80%), засоренности дренажных отверстий или воздушных фильтров возможно стекание капель конденсата.

3D106574A

FHA50A9

Положение соединения комплекта для выпуска свежего воздуха

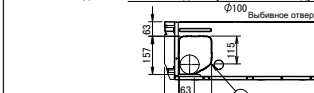

Положение выбивного отверстия для ввода трубопровода (сзади)



Вид сзади

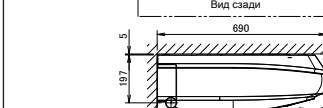

Необходимое пространство

Препятствие на стороне всасывания

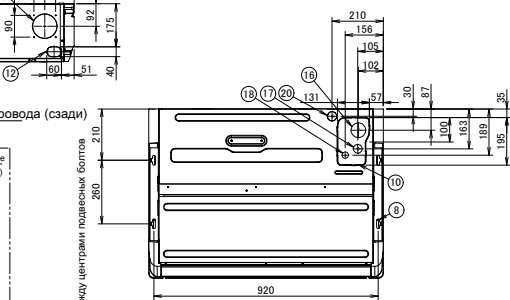
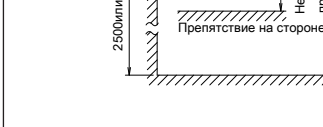

Расстояние между центрами подвесных болтов



Номер	Наименование	Описание
1	Воздуховыпускная решетка	
2	Воздухозаборная решетка	
3	Воздушный фильтр	
4	Соединение трубопровода газообразного хладагента, конус Ø12,7	
5	Соединение трубопровода жидкого хладагента, конус Ø6,4	
6	Соединение дренажной трубы	VP20
7	Клеммная колодка с клеммой заземления	M4
8	Расположенный внутри блока	
9	Металлический подвесной крючок	
10	Положение выбивного отверстия	Задняя сторона
11	Положение выбивного отверстия	Вверх
12	Отверстие для ввода трубопровода (справа)	Выбиваемое отверстие.
13	Отверстие для ввода дренажного трубопровода (слева сзади)	Выбиваемое отверстие.
14	Отверстие для ввода дренажного трубопровода (слева)	Выбиваемое отверстие.
15	Отверстие для ввода дренажного трубопровода (справа)	Выбиваемое отверстие.
16	Стандартное расположение отверстий в стене	Ø100
17	Отверстие для ввода дренажного трубопровода (сверху)	Ø60
18	Отверстие для ввода жидкого трубопровода (сверху)	Ø26
19	Отверстие для ввода жидкого трубопровода (сверху)	Ø26
20	Отверстие для ввода силовых проводов питания и управления (справа)	Ø29
21	Отверстие для ввода силовых проводов питания и управления (сверху)	Ø29

Примечания

- 1) Местоположение паспортной таблички
- 2) Днище корпуса вентилятора внутри воздухозаборной решетки
- 3) Когда устанавливается беспроводной пульт управления, в этом месте находится приемник. Подробная информация приведена на чертеже беспроводного пульта управления.
- 3) Не размещайте предметы под внутренним агрегатом. В случае высокой влажности (>80%), засоренности дренажных отверстий или загрязненных воздушных фильтров может капать конденсат.

3D109224A

5 Размерные чертежи

5 - 1 Размерные чертежи

5

FHA60A9

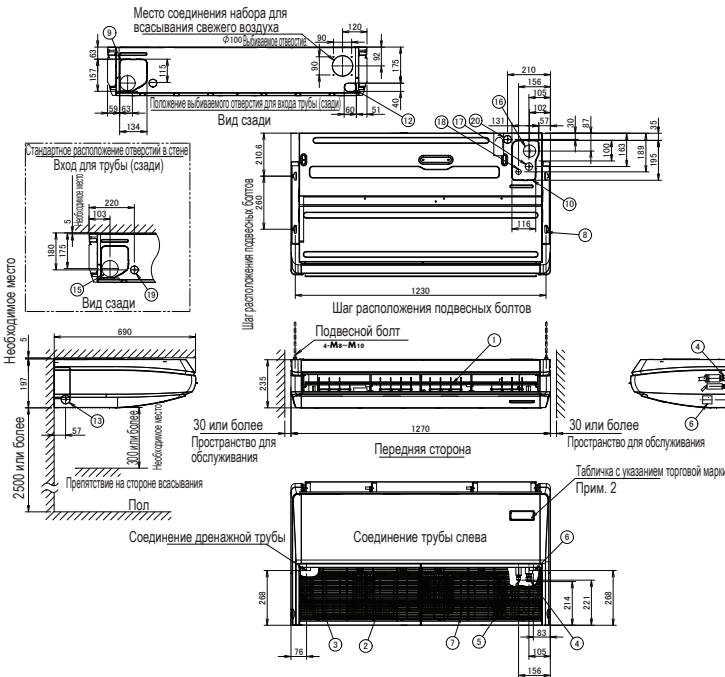

№	Наименование	Описание
1	Решетка на стороне выпуска воздуха	
2	Решетка на стороне всасывания воздуха	
3	Воздушный фильтр	
4	Труба для газа	Ø 12,7 раструб
5	Труба для жидкости	Ø 6,4 раструб
6	Соединение дренажной трубы	VP20
7	Контактная группа с выводом заземления внутри блока	M4
8	Металлический крючок	
9	Положение выбиваемого отверстия	Задняя сторона
10	Положение выбиваемого отверстия	Сверху
11	Вход трубы (справа)	Выбиваемое отверстие.
12	Вход дренажной трубы (слева сзади)	Выбиваемое отверстие.
13	Вход дренажной трубы (слева)	Выбиваемое отверстие.
14	Вход дренажной трубы (справа)	Выбиваемое отверстие.
15	Стандартное расположение отверстий в стене Вход трубы (сзади)	Ø 100
16	Вход дренажной трубы (сверху)	Ø 60
17	Вход трубы для газа (сверху)	Ø 36
18	Вход трубы для жидкости (сверху)	Ø 26
19	Вход для силовых и сигнальных кабелей (сзади)	Ø 29
20	Вход для силовых и сигнальных кабелей (сверху)	Ø 29

ПРИМЕЧАНИЯ

1. Расположение паспортной таблички. Нижняя часть корпуса вентилятора за решеткой на отверстии для всасывания.
2. В случае установки беспроводного пульта управления здесь будет расположен приемник. Более подробная информация приведена на чертежах беспроводного пульта управления.
3. Не размещайте какие-либо предметы под внутренним блоком. В случае высокой влажности (>80%), засоренности дренажных отверстий или воздушных фильтров возможно стекание капель конденсата.

3D106552

FHA71A9

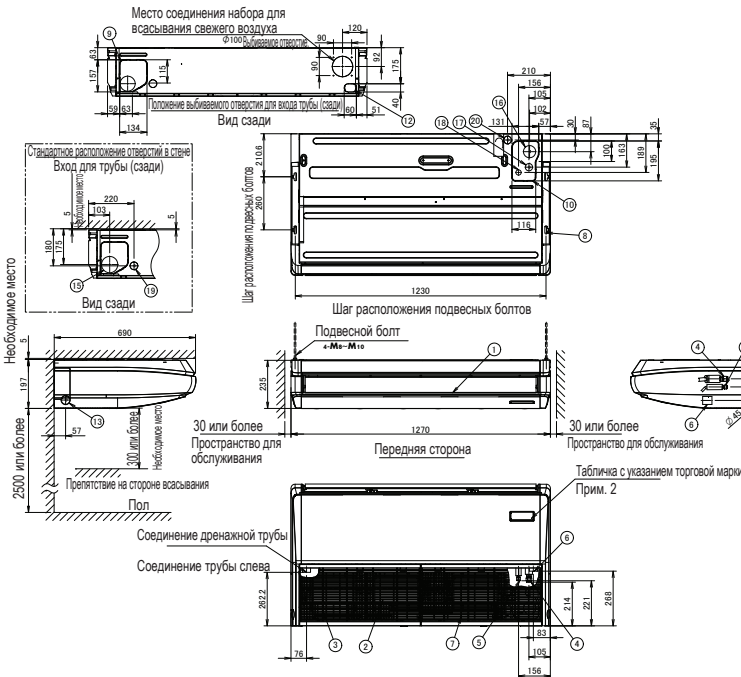

№	Наименование	Описание
1	Решетка на стороне выпуска воздуха	
2	Решетка на стороне всасывания воздуха	
3	Воздушный фильтр	
4	Труба для газа	Ø 15,9 раструб
5	Труба для жидкости	Ø 9,5 раструб
6	Соединение дренажной трубы	VP20
7	Контактная группа с выводом заземления внутри блока	M4
8	Металлический крючок	
9	Положение выбиваемого отверстия	Задняя сторона
10	Положение выбиваемого отверстия	Сверху
11	Вход трубы (справа)	Выбиваемое отверстие.
12	Вход дренажной трубы (слева сзади)	Выбиваемое отверстие.
13	Вход дренажной трубы (слева)	Выбиваемое отверстие.
14	Вход дренажной трубы (справа)	Выбиваемое отверстие.
15	Стандартное расположение отверстий в стене Вход трубы (сзади)	Ø 100
16	Вход дренажной трубы (сверху)	Ø 60
17	Вход трубы для газа (сверху)	Ø 36
18	Вход трубы для жидкости (сверху)	Ø 26
19	Вход для силовых и сигнальных кабелей (сзади)	Ø 29
20	Вход для силовых и сигнальных кабелей (сверху)	Ø 29

ПРИМЕЧАНИЯ

1. Расположение паспортной таблички. Нижняя часть корпуса вентилятора за решеткой на отверстии для всасывания.
2. В случае установки беспроводного пульта управления здесь будет расположен приемник. Более подробная информация приведена на чертежах беспроводного пульта управления.
3. Не размещайте какие-либо предметы под внутренним блоком. В случае высокой влажности (>80%), засоренности дренажных отверстий или воздушных фильтров возможно стекание капель конденсата.

3D109222

5 Размерные чертежи

5 - 1 Размерные чертежи

FHA100-140A

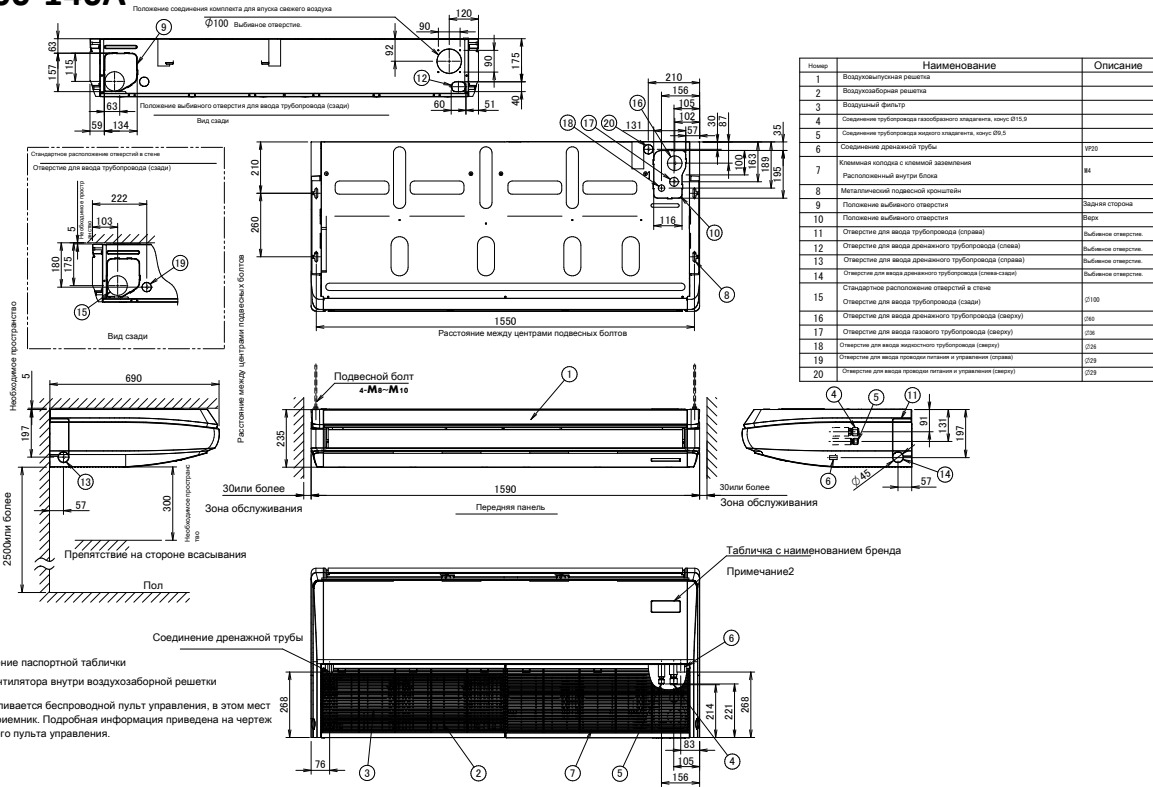

Примечания

1) Местоположение паспортной таблички

Днище корпуса вентилятора внутри воздухозаборной решетки

2) Когда устанавливается беспроводной пульт управления, в этом месте находится приемник. Подробная информация приведена на чертеже беспроводного пульта управления.

3) Не размещайте предметы под внутренним агрегатом. В случае высокой влажности (>80%), засоренных дренажных отверстий или загрязненных воздушных фильтров может капать конденсат.

3D106530A

5 Размерные чертежи

5 - 2 Размерные чертежи с аксессуарами

5

FHA-A(9)

Размеры пульта дистанционного управления

Передачик

157
62
17.5

Процедура монтажа приемника

Приемник

Монтаж на поверхности стены

Беспроводной пульт дистанционного управления

Держатель пульта дистанционного управления

23.5

Узел приемника

3D109659

6 Центр тяжести

6 - 1 Центр тяжести

FHA35-50A9

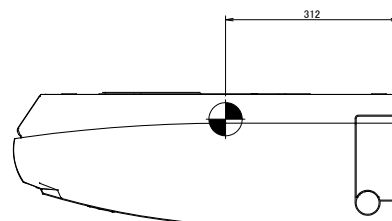
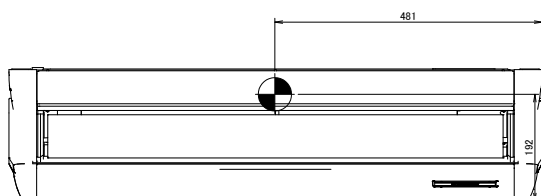

3D106833

FHA60-71A9

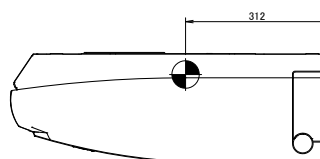
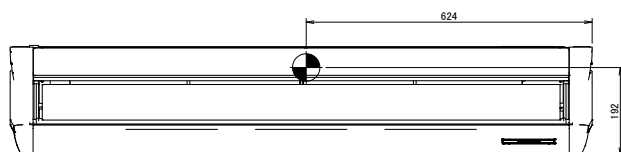

3D106836

6 Центр тяжести

6 - 1 Центр тяжести

FHA100-140A

6

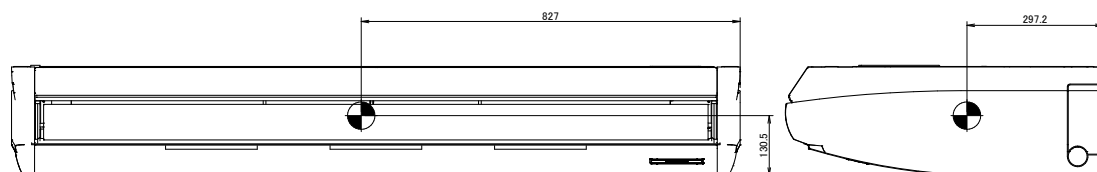

3D109249

7 Схемы трубопроводов

7 - 1 Схемы трубопроводов

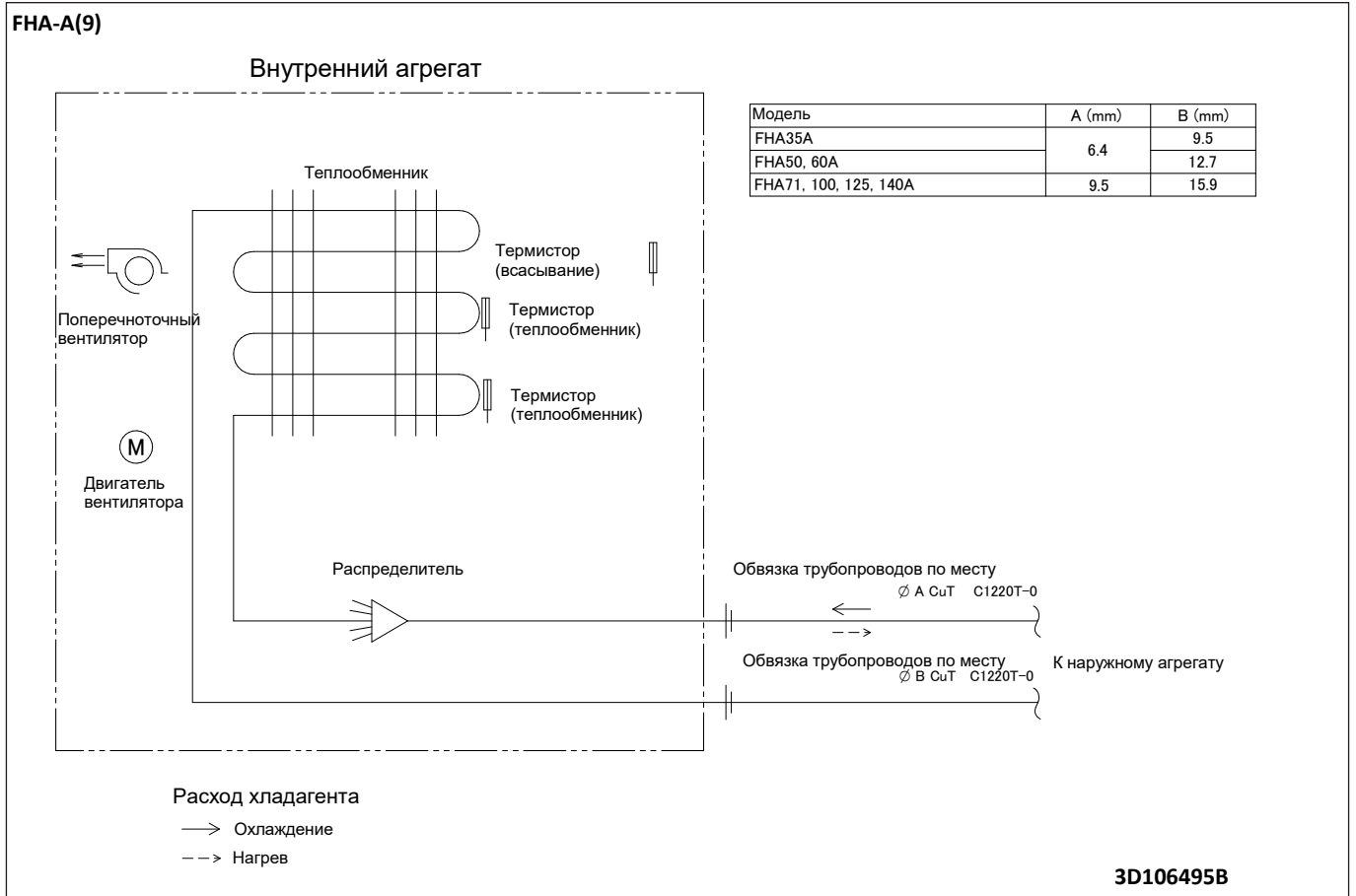

8 Монтажные схемы

8 - 1 Монтажные схемы - Три фазы

8

FHA-A(9)
Электрическая схема

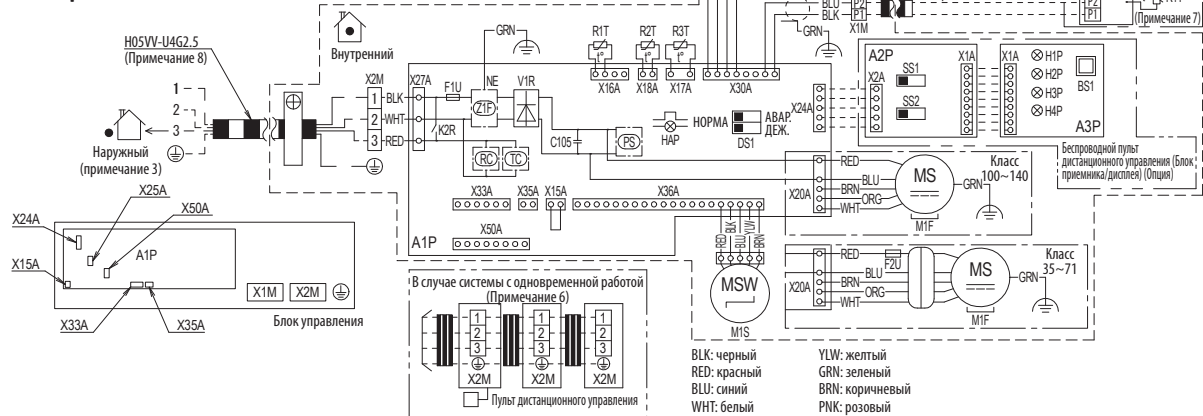

Внутренний блок	
A1P	Печатная плата
C105	Конденсатор (M1F)
F1U	Предохранитель (Т, 5 А, 250 В)
F2U	Предохранитель (Т, 4 А, 500 В)
DS1	DIP-переключатель на плате
HAP	Мигающий индикатор (монитор обслуживания: зеленый)
K2R	Магнитное реле
M1F	Мотор (внутренний вентилятор)
M1S	Мотор (поворачивающая заслонка)
R1T	Термистор (воздух)
R2T-R3T	Термистор (теплообменник)
V1R	Диодный мост
X1M	Клеммная колодка
X2M	Клеммная колодка
Z1F	Шумовой фильтр
P5	Контур электропитания
RC	Контур приема сигнала
TC	Контур передачи сигнала

Проводной дистанционный контроллер	
R1T	Термистор (воздух)
Беспроводной пульт ДУ (Приемник/дисплей)	
A2P	Печатная плата
A3P	Печатная плата
BS1	Кнопка (вкл/выкл)
H1P	Контрольный индикатор (вкл: красный)
H2P	Контрольный индикатор (таймер: зеленый)
H3P	Контрольный индикатор (сигнал фильтра: красный)
H4P	Контрольный индикатор (разморозивание: оранжевый)
SS1	Селекторный переключатель (осн./доп.)
SS2	Селекторный переключатель (установка адреса в беспроводной сети)
Соединитель для опций	
X15A	Соединитель (поплавокный переключатель)
X24A	Соединитель (беспроводной пульт ДУ)
X25A	Соединитель (дренажный насос)
X33A	Соединитель (адаптер для проводки)
X35A	Соединитель (электропитание для адаптера)
X50A	Соединитель (адаптер WLAN)

- ПРИМЕЧАНИЯ**
- Клеммная колодка, Соединитель, Подключение на месте, Короткозамыкающий соединитель
 - В случае одновременной работы системы внутренние блоки см. электрическую схему внутреннего блока.
 - Более подробная информация приведена на схеме подключений из комплекта наружного блока.
 - При использовании центрального пульта дистанционного управления подсоедините его к блоку в соответствии с входящим в комплект руководством по установке.
 - X15A, X25A подключают при использовании комплекта дренажного насоса.
 - В случае системы с одновременной работой количество подключаемых внутренних блоков различается в зависимости от используемого наружного блока. См. технические материалы, каталоги и т.д. перед подключением.
 - При смене основного/дополнительного блока см. информацию, которая приведена в руководстве по установке, прилагаемом к пульту дистанционного управления
 - Показан только в случае защитных труб, при отсутствии защиты используйте H07RN-F. **3D110939A**

9 Данные об уровне шума

9 - 1 Спектр звукового давления

FHA35A9

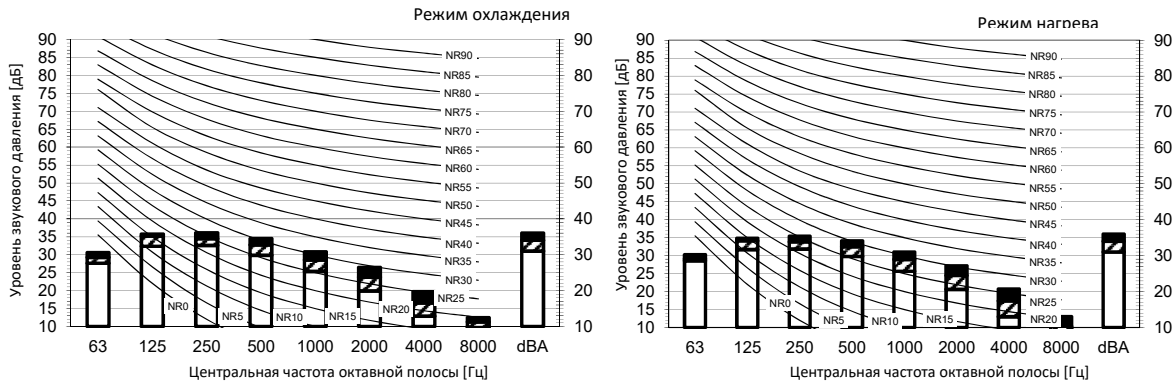

Обозначение

dBA= уровень звукового давления по шкале A (шкала A по стандарту IEC).

A Накиль Скорость вентилятора

- B Высокая
- C Средний
- D Низкая

Местоположение микрофона

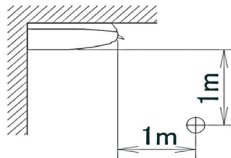

Примеч

1. Рабочие условия: электропитание 220-240 В / 220 В 50/60 Гц; стандарт JIS
2. Фоновый шум уже учтен.
3. Шум во время работы изменяется в зависимости от условий эксплуатации и условий окружающей среды.
4. Метод измерения шума в процессе работы соответствует JISC9612.
5. Место измерения: безэховая камера

Охлаждение				Нагрев			
Общее значение, дБ				Общее значение, дБ			
A	B	C	D	A	B	C	D
dBA	36,0	34,0	31,0	dBA	36,0	34,0	31,0

3D109743B

FHA50A9

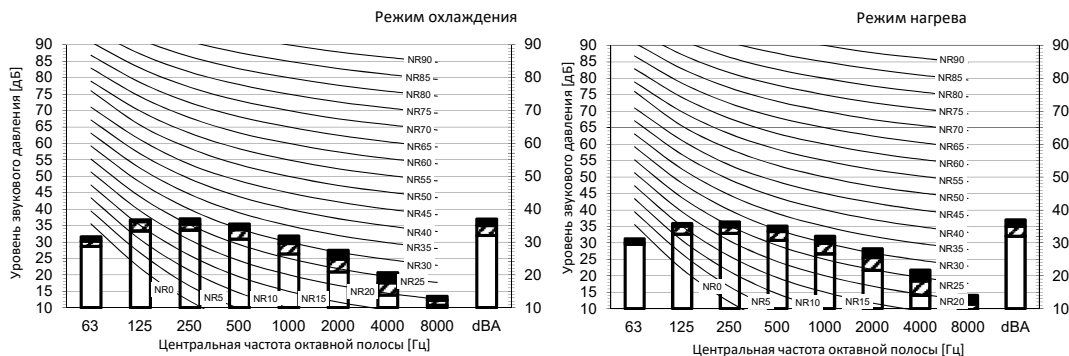

Обозначение

dBA= уровень звукового давления по шкале A (шкала A по стандарту IEC).

A Накиль Скорость вентилятора

- B Высокая
- C Средний
- D Низкая

Местоположение микрофона

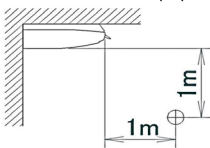

Приме

1. Рабочие условия: электропитание 220-240 В / 220 В 50/60 Гц; стандарт JIS
2. Фоновый шум уже учтен.
3. Шум во время работы изменяется в зависимости от условий эксплуатации и условий окружающей среды.
4. Метод измерения шума в процессе работы соответствует JISC9612.
5. Место измерения: безэховая камера

Охлаждение				Нагрев			
Общее значение, дБ				Общее значение, дБ			
A	B	C	D	A	B	C	D
dBA	37,0	35,0	32,0	dBA	37,0	35,0	32,0

3D109742B

9 Данные об уровне шума

9 - 1 Спектр звукового давления

9

FHA60A9

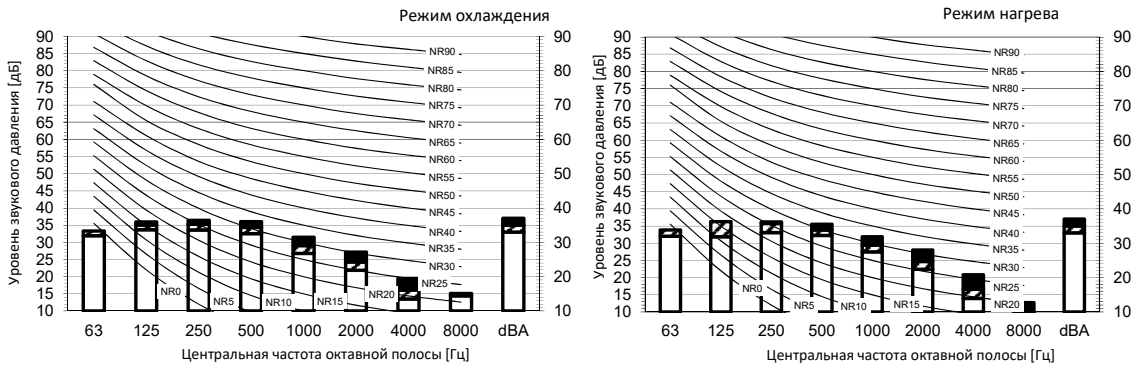

Обозначение
дБА= уровень звукового давления по шкале А (шкала А по стандарту IEC).

A Наклпй Скорость вентилятора

- B Высокая
- C Средний
- D Низкая

Местоположение микрофона

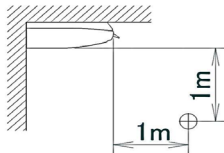

Охлаждение				Нагрев			
Общее значение, дБ				Общее значение, дБ			
A	B	C	D	A	B	C	D
dBA	37,0	35,0	33,0	dBA	37,0	35,0	33,0

Примечания

1. Рабочие условия: электропитание 220-240 В / 220 В 50/60 Гц; стандарт JIS
2. Фоновый шум уже учтен.
3. Шум во время работы изменяется в зависимости от условий эксплуатации и условий окружающей среды.
4. Метод измерения шума в процессе работы соответствует JISC9612.
5. Место измерения: безэховая камера

3D109741B

FHA71A

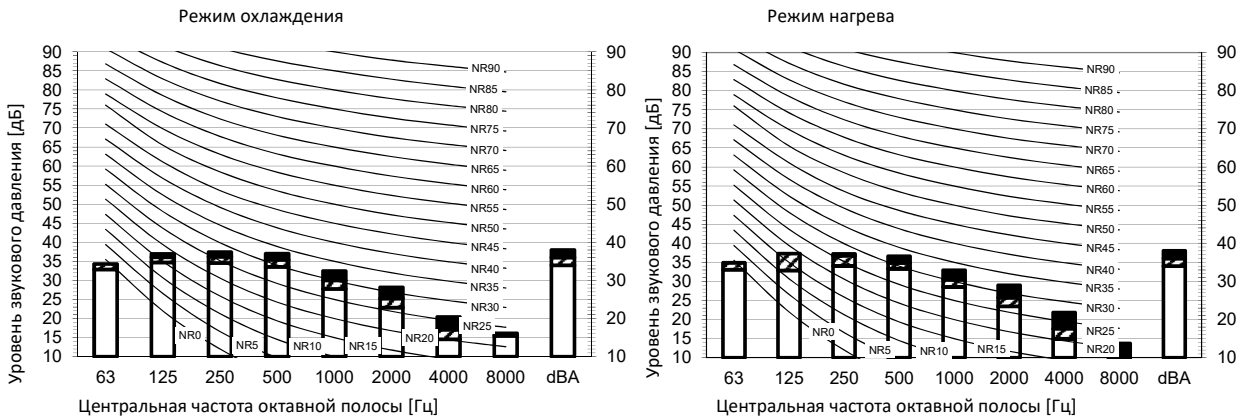

Обозначение
дБА= уровень звукового давления по шкале А (шкала А по стандарту IEC).

- A Наклпй Скорость
- B Высокая
- C Средний
- D Низкая

Местоположение микрофона

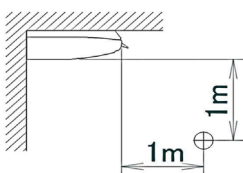

Охлаждение				Нагрев			
Общее				Общее			
A	B	C	D	A	B	C	D
dBA	38,0	36,0	34,0	dBA	38,0	36,0	34,0

Примечан

1. Рабочие условия: электропитание 220-240 В / 220 В 50/60 Гц; стандарт JIS
2. Фоновый шум уже учтен.
3. Шум во время работы изменяется в зависимости от условий эксплуатации и условий окружающей среды.
4. Метод измерения шума в процессе работы соответствует JISC9612.
5. Место измерения: безэховая камера

3D109736B

9 Данные об уровне шума

9 - 1 Спектр звукового давления

FHA100A

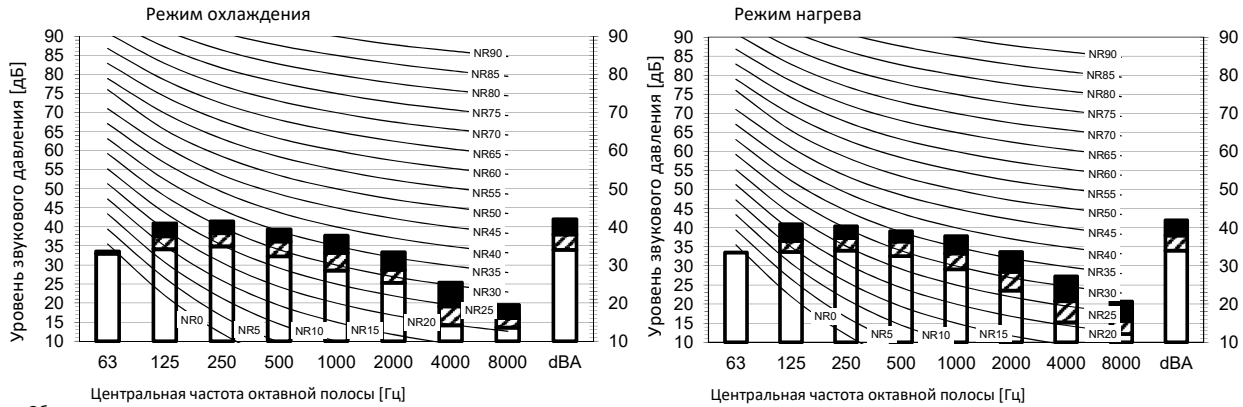

Обозначение

dBA= уровень звукового давления по шкале A (шкала A по стандарту IEC).

A	Накипь	Скорость вентилятора
B	Высокая	
C	Средний	
D	Низкая	

Охлаждение				Общее значение, дБ			
A	B	C	D	A	B	C	D
dBA	42	38	34				

Нагрев				Общее значение, дБ			
A	B	C	D	A	B	C	D
dBA	42	38	34				

Местоположение микрофона

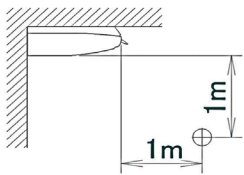

Примечания

1. Рабочие условия: электропитание 220-240 В / 220 В 50/60 Гц; стандарт JIS
2. Фоновый шум уже учтен.
3. Шум во время работы изменяется в зависимости от условий эксплуатации и условий окружающей среды.
4. Метод измерения шума в процессе работы соответствует JISC9612.
5. Место измерения: безэховая камера

3D109737A

FHA125A

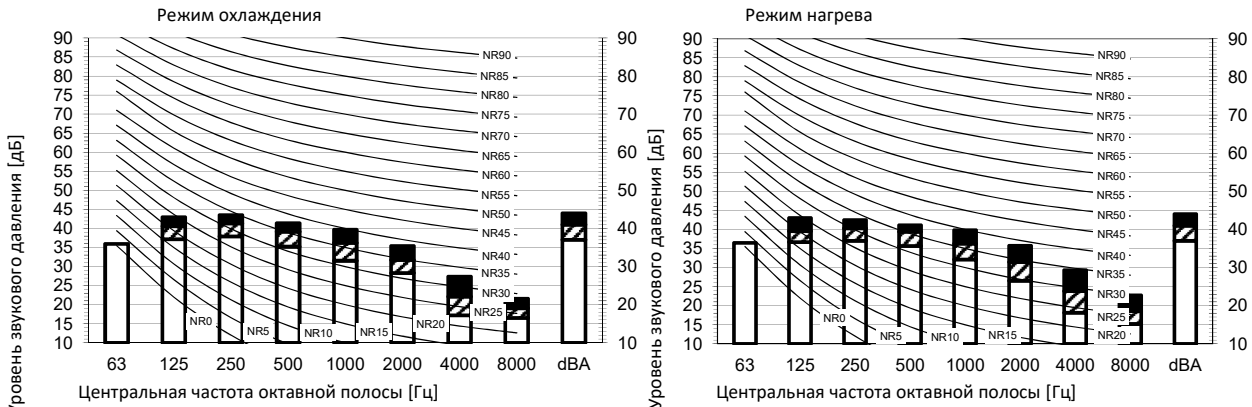

Обозначение

dBA= уровень звукового давления по шкале A (шкала A по стандарту IEC).

A	Накипь	Скорость вентилятора
B	Высокая	
C	Средний	
D	Низкая	

Охлаждение				Общее значение, дБ			
A	B	C	D	A	B	C	D
dBA	44	41	37				

Нагрев				Общее значение, дБ			
A	B	C	D	A	B	C	D
dBA	44	41	37				

Местоположение микрофона

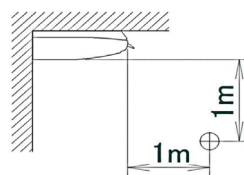

Примечания

1. Рабочие условия: электропитание 220-240 В / 220 В 50/60 Гц; стандарт JIS
2. Фоновый шум уже учтен.
3. Шум во время работы изменяется в зависимости от условий эксплуатации и условий окружающей среды.
4. Метод измерения шума в процессе работы соответствует JISC9612.
5. Место измерения: безэховая камера

3D109738A

9 Данные об уровне шума

9 - 1 Спектр звукового давления

FHA140A

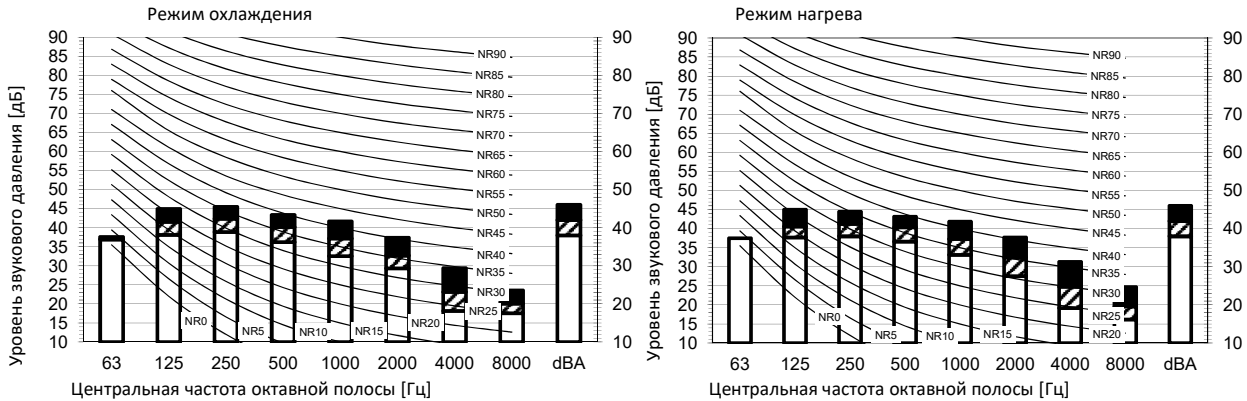

Обозначение

dBA= уровень звукового давления по шкале A (шкала A по стандарту IEC).

A Накипь Скорость вентилятора

B Высокая
C Средний
D Низкая

Местоположение микрофона

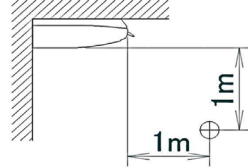

Охлаждение				Нагрев			
Общее значение, дБ				Общее значение, дБ			
A	B	C	D	A	B	C	D
dBA	46	42	38	dBA	46	42	38

Примечания

1. Рабочие условия: электропитание 220-240 В / 220 В 50/60 Гц; стандарт JIS
2. Фоновый шум уже учтен.
3. Шум во время работы изменяется в зависимости от условий эксплуатации и условий окружающей среды.
4. Метод измерения шума в процессе работы соответствует JISC9612.
5. Место измерения: безшумная камера

3D109740A

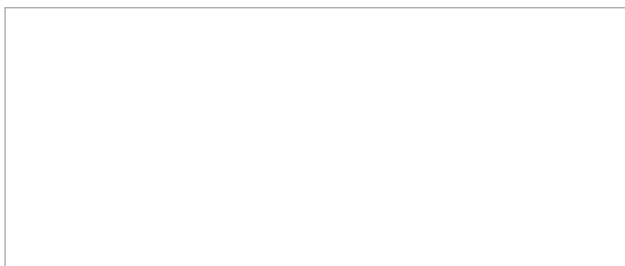

EEDRU21

03/2021



Настоящий буклет составлен только для справочных целей и не является предложением, обязательным для выполнения компанией Daikin Europe N.V. Его содержание составлено компанией Daikin Europe N.V. на основании сведений, которыми она располагает. Компания не дает прямую или связанную гарантию относительно полноты, точности, надежности или соответствия конкретной цели ее содержания, а также продуктов и услуг, представленных в нем. Технические характеристики могут быть изменены без предварительного уведомления. Компания Daikin Europe N.V. отказывается от какой-либо ответственности за прямые или косвенные убытки, понимаемые в самом широком смысле, вытекающие из прямого или косвенного использования и/или трактовки данного буклета. На все содержание распространяется авторское право Daikin Europe N.V.